

SCÈNE INDÉPENDANTE CONTEMPORAINE (*sic*)

(LA SAINTE CATHERINE)

2006 - 2007



CONTACTS

SIC :

6 place de la Madeleine • 75008 Paris
+33 (0)1 42 66 32 42 • +33 (0)1 40 15 90 80

Directeur technique : Benjamin
benjamin.guillemant@sic-productions.com

Administratrice tournée : à venir

GÉNÉRALITÉS

DUREE DE LA REPRESENTATION : 1h20 sans entracte

EQUIPE ARTISTIQUE

Mise en scène : José Paul & Agnès Boury

Décor : Edouard Laug

Lumière : Laurent Béal

Prévoir l'arrivée et le stationnement d'un camion de 50m³.

En cas d'incompatibilité de clauses de cette fiche technique, merci de nous contacter

ESPACE SCENIQUE

DÉCOR :

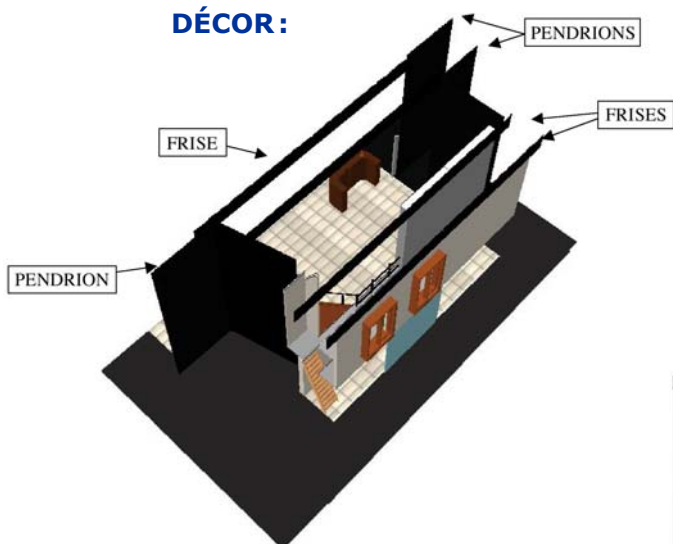

DIMENSIONS :

Ouverture au cadre :

8 mètres minimum.

Dégagement de 1 mètre de chaque côté

Profondeur : 8 mètres

Hauteur sous perches : 6 mètres



SCÈNE INDÉPENDANTE CONTEMPORAINE (*sic*)

(LA SAINTE CATHERINE)

COSTUMES

Prévoir 4 loges
1 table à repasser
1 fer à repasser
Bouteilles d'eau dans chaque loge

SON

- 1 mini-disc avec auto-pause
- 1 diffusion salle
- 2 retours sur scène
- Retours loges

LUMIÈRE

- 9 PARS 64
- 7 DECOUPES 614 + 4 PORTES GOBO
- 3 F1 36W FOURNIS
- 1 MANDARINE 800W FOURNIE
- 34 PC 1KW
- 6 PC 2KW
- 12 HORIZIODES
- 2 PIEDS DE 3 M DE HAUT

Gélatines Lee-filters : 120 137 200 201 202 203 204 205 206

PERSONNEL ET PLANNING

PERSONNEL A METTRE A NOTRE DISPOSITION LE JOUR DE LA REPRESENTATION :

DE 9H A 13H :

INSTALLATION DE LA LUMIERE ET DU DECOR :

1 régisseur plateau
1 cintrier
6 machinistes
1 régisseur lumière
2 électriciens

DE 14 H A 18 H :

**REGLAGE ET CONDUITE LUMIERE ET SON,
FINITION DECOR :**

1 régisseur plateau
6 machinistes
1 cintrier
2 électriciens
1 régisseur son

DURANT LA REPRESENTATION :

1 régisseur plateau
1 régisseur lumière
1 régisseur son

PERSONNEL POUR LE DEMONTAGE :

1 régisseur plateau
6 machinistes
1 régisseur lumière
1 électricien

Durée du démontage à l'issue de la représentation : environ 2 heures.

SCÈNE INDÉPENDANTE CONTEMPORAINE (*sic*)

(LA SAINTE CATHERINE)

PLAN LUMIÈRES

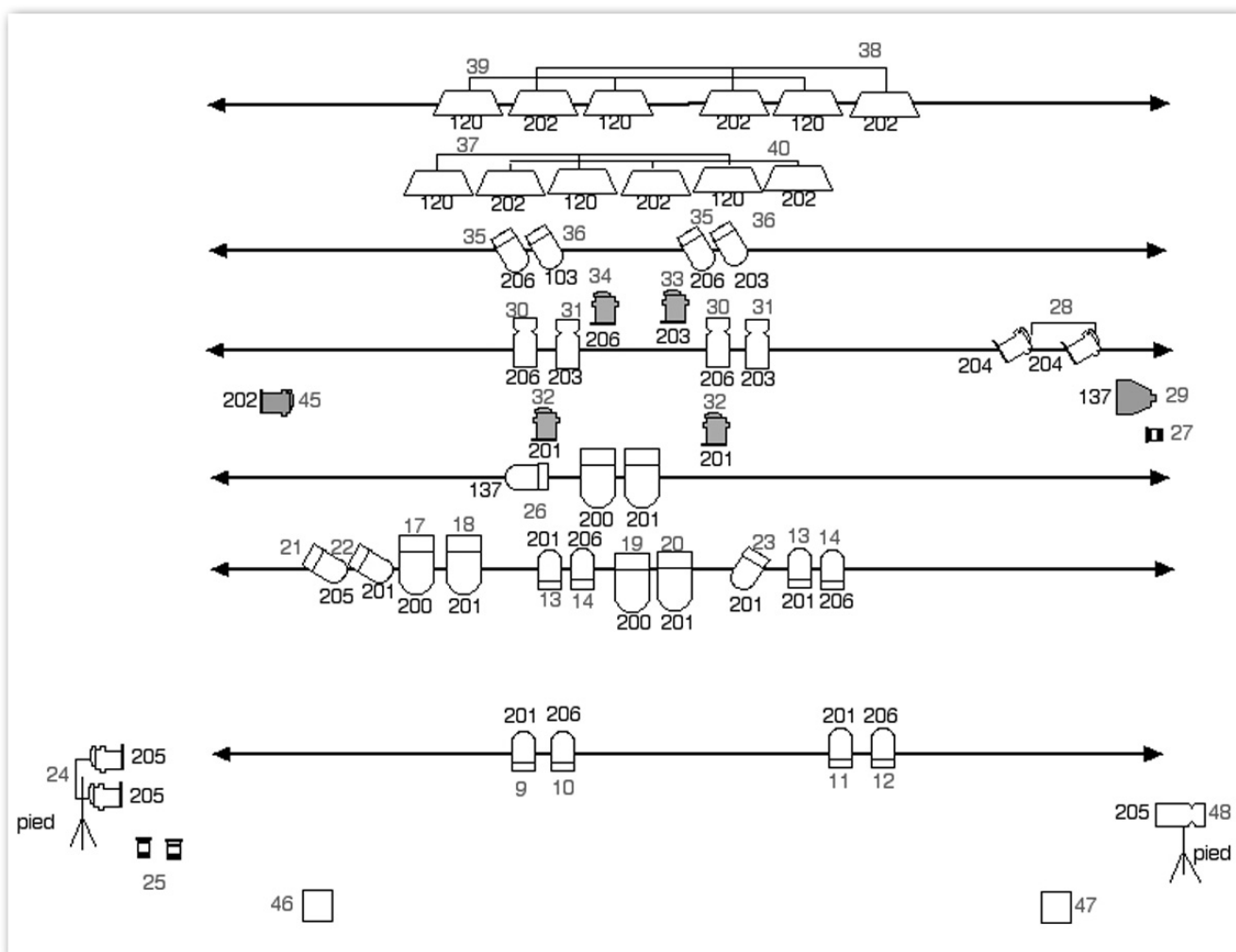

En gris, les projecteurs accrochés sur le décor.

Cette fiche imprimable est un outil destiné à faciliter votre recherche d'informations. Toutes les données qu'elle contient sont non-contractuelles, et susceptibles d'être modifiées sans préavis.

2006 . 2007

SCÈNE INDÉPENDANTE CONTEMPORAINE (*sic*)

(LA SAINTE CATHERINE)

FACE LUMIÈRES

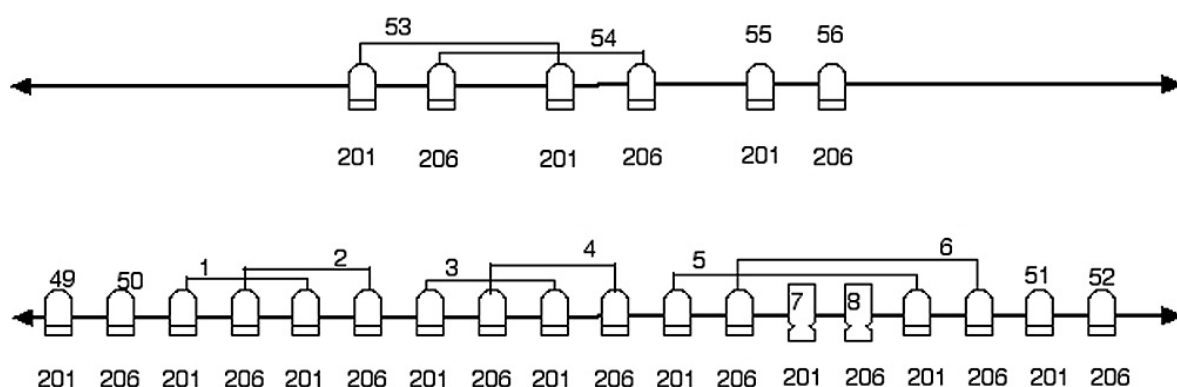

PC 2 KW



PAR 64



F1



MANDARINE



PC 1KW



DECOUPE 614



HORIZIODE



LAMPE DECOR